

## 6-162 压缩锁

杠杆压紧式，平装



插夹式压缩锁 用于金属板门时厚度可在1.4到3mm间，用于不同外壳时厚度在3到3.4mm间。

- 此锁为轻型门设计，如车辆上，电器外罩上，A/C或空气处理机柜（储物箱，维护板）上的门锁。
- 预装的锁在打开状态推入开口，并推入底部最终位置。

- 宽钩和2个夹子的设计使固定性大大增强。
- 调节螺钉保证了密封条的压力，可根据需要调整。
- 重量：无锁 40g/1.43盎司  
有锁 55g/2盎司。

材料：

- 锁体：PA，黑色
- 螺钉和螺母：钢，镀锌
- 弹簧：不锈钢

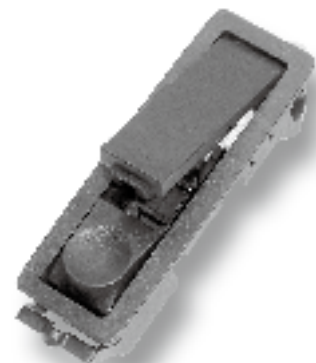

### 应用示例

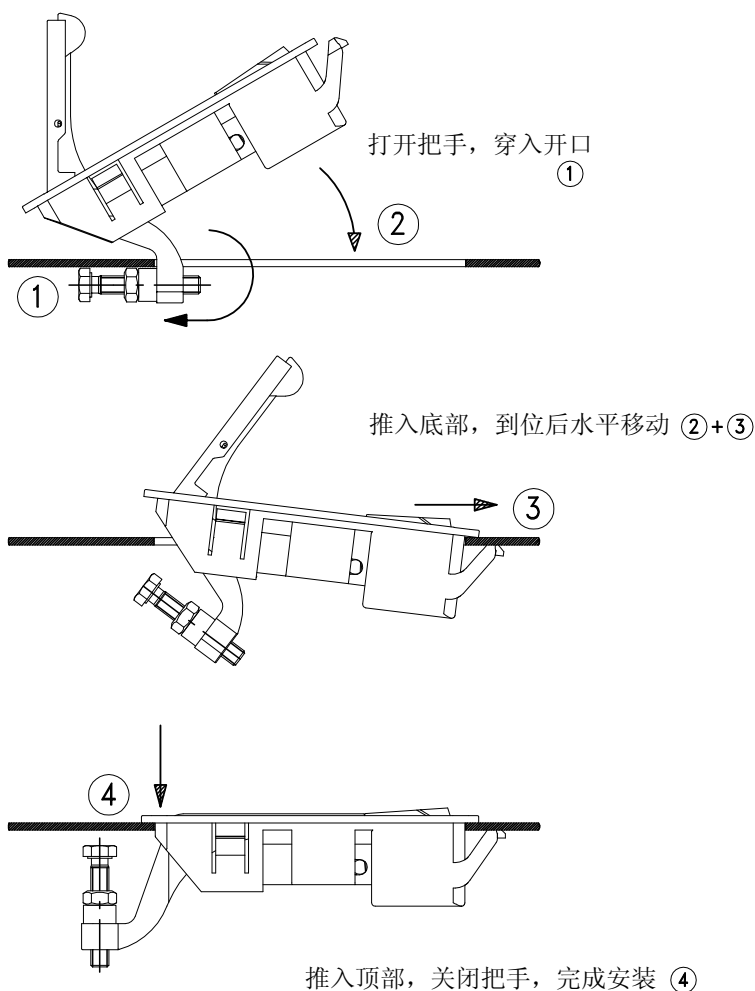

压缩锁	门板厚度 从1.4到3mm 0.055到0.118英寸	门板厚度 从3到3.4mm 0.118到0.134英寸
无锁芯	<b>282-9408</b>	<b>282-9410</b>
标准齿 <b>DIRAK 1333*</b>	<b>282-9407</b>	<b>282-9411</b>
不同齿*	<b>282-9409</b>	<b>282-9412</b>

\*有不锈钢防尘盖

# 6-162 压缩锁

杠杆压紧式，平装

